

UDHËZIME PËR PËRDORIMIN

UDHËZIME TË RËNDËSISHME SIGURIE

**PËRPARA SE TË PËRDORNI PIANURËN PREJ QELQI QERAMIK
INSTALIMI**

LIDHJET ELEKTRIKE

KËSHILLA PËR KURSIMIT E RRYMËS ELEKTRIKE

MBROJTJA E MJEDISIT

KUJDESI DHE MIRËMBAJTJA E PIANURAVE PREJ QELQI QERAMIK

UDHËZUESI I PROBLEMEVE

SHËRBIMI I PAS-SHITJES

FLETA E PËRSHKRIMIT TËI PRODUKTIT

UDHËZIME TË RËNDËSISHME SIGURIE

SIGURIA JUAJ DHE E TË TJERËVE ËSHTË

SHUMË E RËNDËSISHME

Ky manual dhe vetë pajisja japin mesazhe të rëndësishme sigurie, që duhen lexuar dhe respektuar gjithmonë.

PARALAJMËRIM:

Të gjithë mesazhet e sigurisë e specifikojnë rrezikun e mundshëm, të cilit i referohen dhe tregojnë se si të reduktojnë rrezikun e lëndimit, dëmtimin dhe goditjes elektrike si pasojë e përdorimit të pasaktë të pajisjes. Sigurohuni që të ndiqni sa më poshtë:

- Pajisja duhet të shkëputet nga priza elektrike para se të kryeni çdo proces instalimi.
- Instalimi dhe mirëmbajtja duhet të kryhen nga një teknik i specializuar, në përputhje me udhëzimet e prodhuesit dhe rregullat lokale në fuqi të sigurisë. Mos riparoni ose zëvendësoni ndonjë pjesë të pajisjes nëse nuk specifikohet ndryshe në manualin e përdoruesit.
- Pajisja duhet të tokëzohet.
- Kablli i rrymës duhet të jetë mjaft i gjatë për të lidhur pajisjen, të ndërftuar në mobilie, tek priza elektrike.
- Për instalimin në përputhje me rregullat aktuale të sigurisë, nevojitet një çelës omipolar me hapësirë kontakti minimale prej 3 mm.
- Mos përdorni spina të shumëfishta ose kablo zgjatues.
- Mos e tërhiqni kabllin e ushqimit të pajisjes.
- Pjesët elektrike nuk duhet të jenë të arritshme nga përdoruesi pas instalimit.
- Pajisja është projektuar vetëm për përdorim shtëpiak, për gatimin e ushqimit. Nuk lejohet përdorim tjetër (p.sh. ngrohja e dhomës). Prodhuesi refuzon çdo përgjegjësi në rast përdorimi të papërshtatshëm ose rregullimi të pasaktë të komandave.
- Pajisja dhe pjesët e saj të arritshme nxehen gjatë përdorimit. Duhet të bëni kujdes për të shmangur prekjen e elementëve nxehës. Fëmijët nën 8 vjeç duhet të mbahen larg, nëse nuk janë nën mbikëqyrje të vazhdueshme.
- Pjesët e arritshme mund të nxehen shumë gjatë përdorimit. Fëmijët duhet të mbahen larg nga pajisja dhe të mbahen nën kontroll që të mos luajnë me të.
- Mos i prekni elementët nxehës të pajisjes gjatë dhe pas përdorimit. Mos lini që pajisja të bjerë

në kontakt me rrobat ose materiale të tjera të djegshëm, derisa të gjithë komponentët të jenë ftohur mjaftueshëm.

- Mos vendosni materiale të djegshëm mbi ose pranë pajisjes.
- Vajrat dhe yndyrat e mbinxehura marrin zjarr shpejt. Bëni kujdes kur gatuni produkte ushqimore të pasur me yndyrë dhe vaj.
- Kjo pajisje mund të përdoret nga fëmijë të moshës 8 vjeç e sipër si dhe nga personat me aftësi të kufizuara fizike, ndjesore ose mendore ose me mungesë përvoje dhe njohurish, nëse nuk janë të mbikëqyrur ose të trajnuar për përdorimin e pajisjes në mënyrë të sigurt për të kuptuar rreziqet e mundshme. Pastrimi dhe mirëmbajtja nuk duhet të kryhen nga fëmijë pa mbikëqyrje.
- Nëse sipërfaqja është e krisur, fikeni pajisjen për të shmangur mundësinë e një goditjeje elektrike.
- Pajisja nuk është projektuar për t'u komanduar përmes një kohëmatësi të jashtëm ose një sistemi kontrolli të telekomanduar në largësi.
- Gatimi pa mbikëqyrje në një pianurë me yndyrë ose vaj mund të jetë i rrezikshëm dhe të shkaktojë zjarr. Mos u përpiqni ASNJËHERË ta fikni zjarrin me ujë, por fikni pajisjen dhe më pas mbuloni flakën, p.sh. me një kapak ose një mbulesë zjarri. Rrezik zjarri: mos vendosni objekte mbi sipërfaqet e gatimit.
- Mos përdorni pastrues me avull.
- Objektet metalike, si thikët, pirunjët, lugët dhe kapakët nuk duhet të vendosen mbi sipërfaqen e pianurës, sepse mund të nxehen.

PËRPARA SE TË PËRDORNI PIANURËN PREJ QELQI QERAMIK

- Për ta shfrytëzuar pajisjen tuaj të re maksimalisht, ju lutemi të lexoni me kujdes udhëzimet e përdorimit dhe t'i ruani ato të disponueshme për më vonë.

INSTALIMI

Plani i gatimit

- Plani i gatimit duhet të venoset në një plan pune me thellësi 20 mm dhe 50 mm
- Nuk duhet të ketë asgjë midis planit të gatimit dhe furrës (skara të ndërmjetme, kapëse, etj.).
- Distanca midis anës së poshtme të pianurës prej qelqi qeramik dhe dollapit ose panelit ndarës, duhet të jetë të paktën 20 mm.
- Nëse plani i gatimit duhet të instalohet pranë një njësie në kolonë, lini një distancë prej të paktën 100 mm nga qoshja e planit të gatimit deri në skajin e njësisë në kolonë.
- Hapni një zgavër në planin e punës, duke respektuar përmasat e dhëna në fletën bashkëngjitur të përshkrimit të produktit.
- Vendosni rondelen e marrë në dorëzim, mbi planin e gatimit (nëse nuk është vendosur tashmë), pasi të keni larë sipërfaqene tij.

E rëndësishme

Për të parandaluar qark elektrik nga mbingarkesa dhe rrjedhimisht edhe nga dëmtimi, ju rekomandojmë sa më poshtë:

- **Mos e instaloni planin e gatimit pranë enëlarësës ose makinës larëse, në mënyrë që qarqet elektrike të mos bien në kontakt me avullin dhe lagështirën, çka mund t'i dëmtojë.**

Nëse një furrë (nga gama e furrave tona) instalohet nën një plan gatimi, sigurohuni që kjo të jetë e pajisur me një sistem ftohës. Nëse temperatura e qarqeve elektrike tejkalon temperaturën e lejuar maksimale, plani i gatimit do të fiket automatikisht; Në këtë rast, prisni disa minuta derisa temperatura e brendshme e qarqeve elektrike të arrijë një nivel të pranueshëm, pikë në të cilën do të ishte e mundur të ndizej pianura sërish.

- **Fikeni pianurën pas përdorimit.**

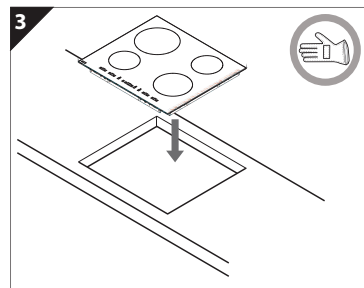
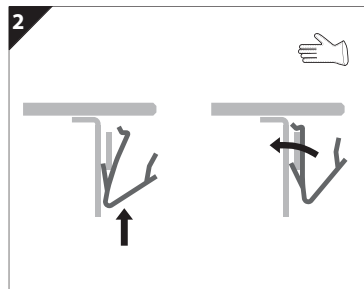
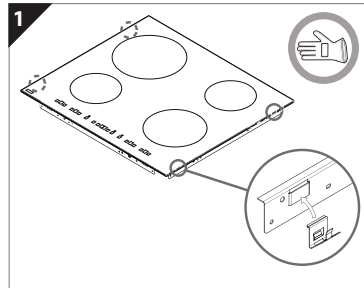
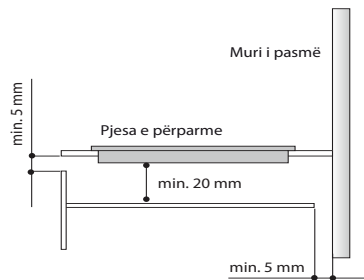

LIDHJET ELEKTRIKE

Lidhjet elektrike duhet të bëhen para se të lidhni pajisjen me energjinë elektrike. Pajisja duhet të instalohet nga një elektrikist i kualifikuar që është plotësisht i ndërgjegjshëm për sigurinë aktuale dhe rregulloret e instalimit. Specifikisht, instalimi duhet të kryhet në përputhje me rregulloret e kompanisë lokale të furnizimit me energji elektrike. Sigurohuni që tensioni i shfaqur në pllakëzën e të dhënave është i njëjtë me tensionin e prizës elektrike në shtëpinë tuaj. Rregulloret kërkojnë që pajisja të tokëzohet: përdorni vetëm kablo (duke përfshirë kablo të tokëzuar) me përmasat e përshtatshme. Prodheri refuzon gjithë përgjegjësinë për dëmtim të personave ose kafshëve dhe për dëmtim të pronës, që rezultojnë nga mosrespektimi i rregullimeve të mësipërme. Për lidhjen elektrike, përdorni një kabëll të tipit H05RR-F, siç tregohet në tabelën më poshtë:

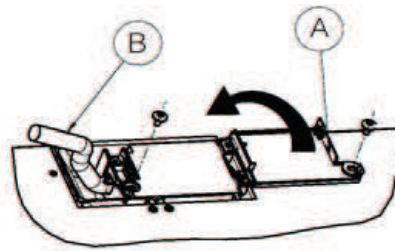

Tensioni i prizës elektrike.

Përçuesit	Sasia x përmasa
230V ~ +	3 x 4 mm ²
230-240V ~ +	3 x 4 mm ² (vetëm Australi)
230V 3~ +	4 x 1,5 mm ²
400V 3N~ +	5 x 1,5 mm ²
400V 2N~ +	4 x 1,5 mm ²

Pajisja duhet të lidhet me prizën elektrike me anë të një çelësi shumëpólësh me mbyllje, me një vrimë kontakti minimale prej 3 mm.

Kujdes: kabli i ushqimit duhet të jetë mjaftueshëm i gjatë, për të mundësuar heqjen e planit të gatimit nga plani i punës dhe duhet të vendoset në mënyrë të tillë, që të shmangë dëme ose mbinxehje të shkaktuara nga kontakti me bazën.

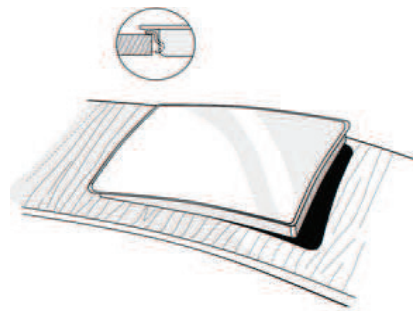

Lidhja me skedën e terminaleve

Shënim: fija e verdhë/e gjelbër e tokëzimit duhet të lidhet me terminalin me simbolin dhe duhet të jetë më e gjatë se fijet e tjera.

- Hiqni rreth 70 mm të këmishës së kabllit nga kabli i ushqimit (B).
- Zhvishni rreth 10 mm të këmishës së fijeve. Më pas futeni kabllin e ushqimit në morsetën e kabllit dhe lidhni fijet me bllokun terminal siç tregohet në diagramën e lidhjeve që ndodhet pranë vetë bllokut terminal.
- Siguroni kabllin e ushqimit (B) me anë të morsetës së kabllit.
- Mbyllni skedën e terminaleve me kapakun (A) duke e siguruar me vidhën e marrë në dorëzim.
- Pas lidhjes elektrike, futeni pianurën nga lart dhe fiksojeni tek sustat e suportit, sipas ilustrimit.

KËSHILLA PËR KURSIMITIN E RRYMËS ELEKTRIKE

- Përdorni tenxhere dhe tiganë, bazamenti i të cilave është i barabartë me atë të zonës së gatimit ose pak më i madh.
- Përdorni vetëm tenxhere dhe tiganë me bazament të sheshtë.
- Nëse është e mundur, mbajini tenxheret me kapak gjatë gatimit.
- Perimet, patatet, etj., gatujini me pak ujë për të shkurtuar kohë e gatimit.
- Një tenxhere me presion ju mundëson të kurseni edhe më shumë energji dhe kohë.



MBROJTJA E MJEDISIT

1. Paketimi

- Materiali paketimes mund të riciklohet 100%, siç konfirmohet nga simboli i riciklimit .

2. Produktet

Kjo pajisje është cilësuar në përputhje me Direktivën Europiane 2012/19/EU për Mbetjet e pajisjeve elektrike dhe elektronike (WEEE). Duke u siguruar që ky produkt do të mënjanohej si duhet, do të ndihmoni në parandalimin e pasojave negative për mjedisin dhe shëndetin e njeriut.

Simboli  mbi produkt ose mbi dokumentet që shoqërojnë produktin, tregon se kjo pajisje nuk mund të trajtohet si mbeturinë shtëpiake. Përkundrazi, ajo duhet të dorëzohet tek pika e grumbullimit për riciklimin e pajisjeve elektrike dhe elektronike. Mënjanimi duhet të kryhet në përputhje me rregulloret lokale në fuqi të mënjanimin të mbeturinave. Për informacione më të detajuara lidhur me trajtimin, restaurimin dhe riciklimin e këtij produkti, lutemi të kontaktoni autoritetet tuaja lokale, shërbimin e grumbullimit për mbetjet shtëpiake ose dyqanin ku keni blerë pajisjen.

Deklarata e konformitetit CE

- Ky plan gatimi është i përshtatshëm për të qenë në kontakt me ushqimet dhe përputhet me rregulloren EEC (CE) n. 1935/2004.
- Pajisjet janë të projektuara vetëm për t'u përdorur si pajisje gatimi. Çdo lloj tjetër përdorimi i pajisjeve (p.sh. për ngrohjen e dhomës) konsiderohet si përdorim i papërshtatshëm dhe tepër i rrezikshëm.
- Pajisjet projektohen, ndërtohen dhe shiten në përputhje me:
- objektivat e sigurisë së Direktivës së "Tensionit të Ulët" 2006/95/EC (që zëvendëson 73/23/EEC dhe amendamentet e tjera);
- kërkesat e mbrojtjes së Direktivës "EMC" 2004/108/EC;

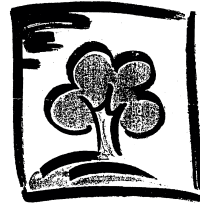

KUJDESI DHE MIRËMBAJTJA E PIANURAVE PREJ QELQI-QERAMIK

Pastrojeni planin e gatimit kur është i ftohtë, pas çdo përdorimi. Kjo do të parandalojë formimin e papastërtive dhe do ta lehtësojë pastrimin.

E rëndësishme: shmangni përdorimin e pajisjeve pastruese me ujë ose avull me presion.

- Përdorni një leckë të pastër, peceta thithëse kuzhine dhe detergjent larës ose një pastrues të posaçëm për qelqin qeramik.
- Hiqni papastërtitë e formuara me veglën e posaçme kruajtëse (nëse ka) dhe me produkte specifike pastruese.
- Derdhjet e ushqimit duhet të pastrohen para se të piqen mbi sipërfaqen e qelqit qeramik.
- Ushqimet me përmbajtje të lartë sheqeri (sheqerka, lëng frutash, reçel, etj.) që derdhen gjatë gatimit, ose shpërndajnë njolla sheqeri, duhet të hiqen menjëherë përmes një vegle kruajtëse.
- Mos përdorni produkte gërryes, zbardhues, spërkatës për pastrim furrash ose gërryes tigan.

Plani i gatimit duhet të trajtohet periodikisht me një produkt të patentuar mbrojtës me përmbajtje dylli, të posaçëm për qelqin qeramik.



UDHËZUESI I PROBLEMEVE

Plani i gatimit nuk punon

- Kur shtypni butonat komandues, a i keni ndjekur udhëzimet në seksionin "Përdorimi i pianurës" në "Fletën e Përshkrimit të Produktit"?
- A ka ikur korrenti?
- A e keni tharë pianurën me kujdes pasi e keni pastruar?

1. Nëse është zgjedhur një zonë gatimi dhe në ekran shfaqet një "F" ose një "ER" e ndjekur nga një numër, kontaktoni Shërbimin e Pas-Shitjeve dhe informojini ata përkatësisht.

- Me përjashtim të mesazhit "F03" ose "ER03" që identifikon pastrimin e pasaktë të zonës së komandimit.
 - Për të zgjidhur problemin, ndiqni udhëzimet në paragrafin e Pastrimit dhe mirëmbajtjes së pianurës prej qelqi qeramik.
2. Nëse pianura nuk punon pas përdorimit intensiv, temperatura e brendshme e pianurës është shumë e lartë. Prisni disa minuta derisa pianura të ftohet.

SHËRBIMI I PAS-SHITJES

Përpara se të kontaktoni shërbimin e pas-shitjes:

1. Përpiquni të zgjidhni problemin (shihni "Udhëzuesi i problemeve").
2. Fikeni pajisjen dhe rindizeni atë për të parë nëse defekti përsëritet

Nëse pas kontrolleve të mësipërme problemi vazhdon, kontaktoni me shërbimin më të afërt të pas shitjes.

Ju lutemi jepni: një përshkrim të shkurtër të defektit,

- tipin dhe modelin e saktë të pajisjeve,
- numrin e shërbimit (numrin që ndodhet pas fjalës "Shërbimi" tek plakëza e të dhënave), që ndodhet poshtë pianurës ose në Fletën e Përshkrimit të Produktit.

- adresën tuaj të plotë dhe numrin e telefonit. Nëse nevojiten riparime, ju lutemi kontaktoni një Shërbim të autorizuar të pas-shitjeve, siç tregohet tek garancia. Nëse ndodh që një veprim ose riparim të kryhet nga një teknik i paautorizuar, kërkon gjithmonë një certifikatë për punën e kryer dhe këmbëngulni në përdorimin e pjesëve origjinale. **Mosrespektimi i këtyre udhëzimeve mund të kompromentojë sigurinë dhe cilësinë e produktit.**

SERVICE 0000 000 00000



FLETA E PËRSHKRIMIT TË PRODUKTIT

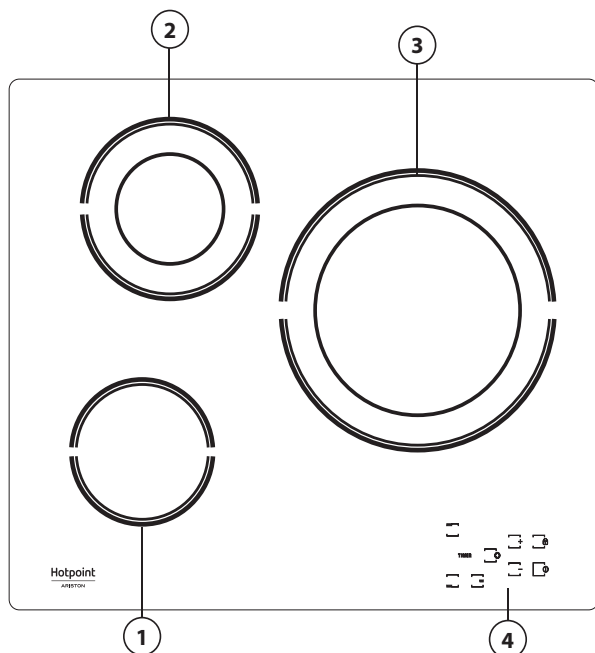

1. Zona e gatimit me ndriçim \varnothing 145
2. Zona e gatimit me ndriçim \varnothing 180
3. Zona e gatimit dyshe me ndriçim \varnothing 280
4. Ekрани

Bëni kujdes:

Për të shmangur dëme të përhershme planit prej qelqi qeramik, mos përdorni:

- Tenxhere me bazament jo plotësisht të sheshtë.
- Tenxheret metalike me bazament të emaluar.

Çdo defekt estetik (gërvishtje, shenja në sipërfaqe, etj.) duhet të raportohen menjëherë pas instalimit.

DIMENSIONET E PIANU (mm)

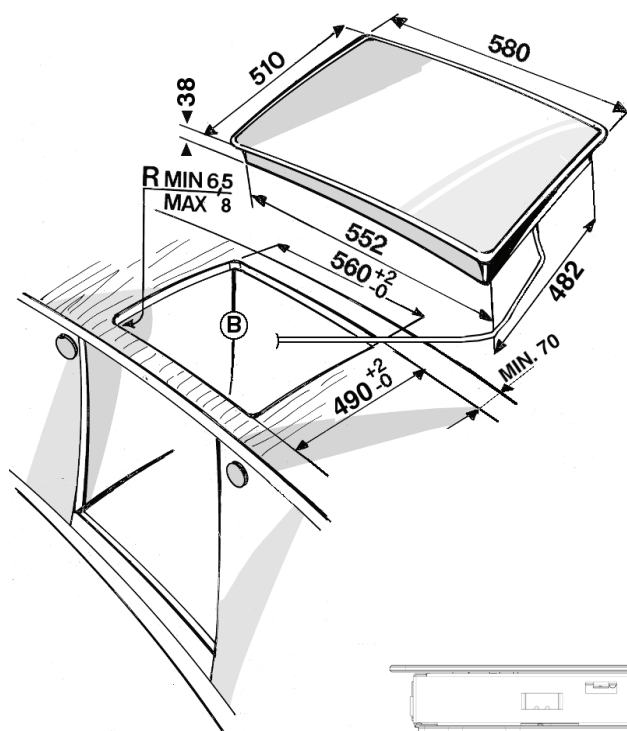

Tipi PLEAT 230 V ~ /400 V 3 N ~ 50 Hz 5.6 kW

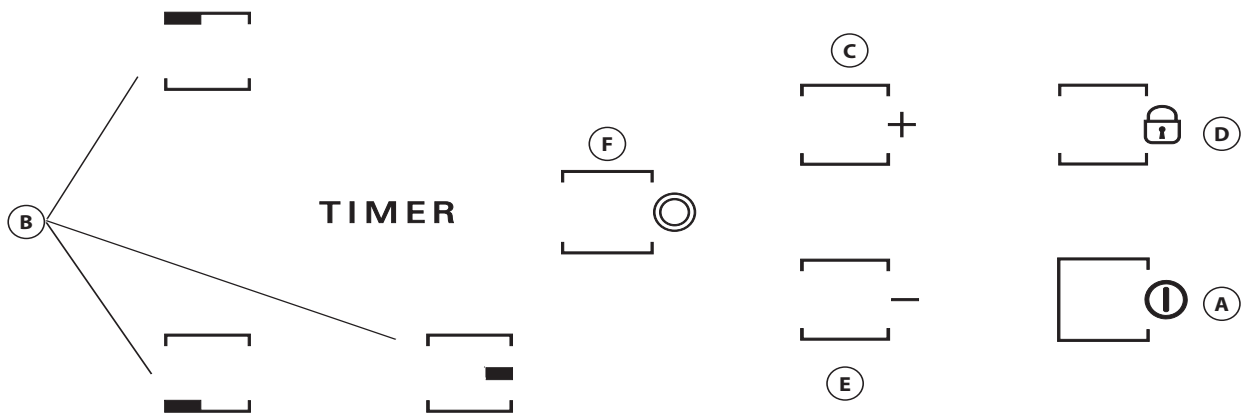

A	Ndezur/Fikur	D	Kyçja e çelësave
B	Zona e gatimit dhe zgjedhja e kohëmatësit	F	ZONA E SHUMËFISHTË Aktivizimi / Çaktivizimi
C-E	Rregullimi i rritjes dhe reduktimit të nxehtësisë		

- Pas instalimit të parë, paneli i kontrollit kryen një test funksional për rreth 1 sekondë, pas të cilit kalon automatikisht në funksionin e "Kyçjes së çelësave".
Për ta çaktivizuar funksionin, shtypni dhe mbani shtypur butonin "D"; një sinjal akustik do të tingëllojë dhe drita përkatëse led do të fiket.
- SHËNIM:** Nëse ndodh një rindezje, përsëritni procedurën e përshkruar më sipër.
- Për të ndezur pianurën, mbajeni butonin "A" të shtypur për rreth 2 sekonda. Ekranet e zonës së gatimit 4 "0". Nëse brenda 20 sekondash asnjë nga zonat e gatimit nuk është aktivizuar, pianura fiket automatikisht si masë sigurie. Shtypni një nga butonat "B" që korrespondon me zonën e gatimit që keni ndërmend të përdorni. Zgjidhni rregullimin e nevojshëm të nxehtësisë, me butonat "E" ose "C". Rregullimet e tjera të zgjedhshme të gatimit variojnë nga 1 në 9. Shtypni butonat +/- njëkohësisht për të anuluar gjithë rregullimet. Duke shtypur butonin "+" kur është arritur niveli 9, funksioni "Përforcues" aktivizohet dhe germa "A" shfaqen në ekran.
- E RËNDËSISHME:** komanda çaktivizohet 10 sekonda pasi është zgjedhur rregullimi i nxehtësisë. Për të ndryshuar rregullimin e nxehtësisë, shtypni fillimisht butonin "B" sërish, dhe më pas vazhdoni me ndryshimin e rregullimit, duke përdorur butonat "E" ose "C".
- ZONA E SHUMËFISHTË:** Pasi të keni zgjedhur zonën e dëshiruar dhe pasi të keni rregulluar nivelin (siç përshkruhet në seksionin e mëparshëm), shtypni "F": një tregues mbi buton do të ndizet, duke aktivizuar zonën shtesë. Zona e shumëfishtë mund të përdoret vetëm nëse:
- 1) Zona e gatimit ofrohen me zonë të shumëfishtë;
 - 2) Niveli i fuqisë së zgjedhur është më shumë se 0.
- Për të çaktivizuar zonën e shumëfishtë, shtypni butonin "B" e zonës së dëshiruar, dhe më pas shtypni sërish "F". Për të vendosur funksionin e Kohëmatësit, zgjidhni zonën e dëshiruar të gatimit dhe rregullimin e fuqisë, dhe më pas shtypni sërish çelësin e zonës së gatimit e do të shfaqet një pikë e ndritshme në ekranin e zonës së gatimit të komanduar nga kohëmatësi. Treguesi "00" do të pulsojë në 2 ekranet. Shtypni butonat "C" ose "E" për të vendosur kohën nga 1 në 99.
- TIMER** **E RËNDËSISHME:** pas 10 sekondash, ekranet e kohëmatësit do të shfaqin rregullimin e fuqisë të zonave të tjera të gatimit. Për të shfaqur kohën e mbetur të gatimit, shtypni dy herë çelësin e zonës së gatimit të komanduar nga kohëmatësi.
- Funksioni **KYÇJA E ÇELËSAVE** aktivizohet duke mbajtur shtypur butonat "D" derisa të ndizet një pikë mbi butonin e funksionit.
- Funksioni i kyçjes së çelësve kyç gjithë funksionet e tjera të pianurës, me përjashtim të butonin Ndezur/Fikur "A". Funksioni do të mbetet i ndezur edhe pasi pianura është fikur dhe ndezur sërish, si dhe mund të çaktivizohet duke shtypur butonin "D" sërish, derisa pika mbi butonin e funksionit të fiket.
- TREGUESI I NXEHTËSISË SË MBETUR**
- H** Kur zona e gatimit fiket, treguesi i nxehtësisë së mbetur "H" qëndron i ndezur ose pulson me alternim me "0" derisa temperatura e pianurës të kthehet brenda niveleve të sigurisë.

E RËNDËSISHME: Veçoritë e sigurisë së pianurës përmbajnë një funksion automatik fikjeje. Përdorimi i zgjatur i të njëjtit rregullim nxehtësie, shkakton fikjen automatike të zonës së gatimit (për shembull, pas rreth 1 ore me rregullimin maksimal të nxehtësisë, zona e gatimit fiket).



03/17

19515333700